

لغتنا هويتنا



مادة اللغة والأدب

The Grade 7
team teachers:

Dina
kanqoush 7A

Niveen al
samain 7B & 7D

Ghadeer
khoury 7C

Alaa
shantaf support
class

Rasha
laham language
Acquisition

: التالية الدراسية الوحدات تغطية سيتم

القصة فن- عبرة قصصنا في

الحيثان جاءت لذلك الرواية فن- والواقع الخيال بين

المقالة فن- ونتغير ننمو

الشعر فن- الكلمات صدى

المفقودة القارة من رجل قصة- الخيال عالم في رحلة

Arabic – Language and Literature and Language Acquisition

معايير التقييم لمادة
اللغة والأدب

التحليل - أ

التنظيم - ب

النص إنتاج - ج

استخدام اللغة - د

أشكال التقييم
التكويني
والتشخيصي

كتابة قصة

كتابة رسالة
شخصية

بريد إلكتروني

مذكرات

كتابة مقالة

روايات من الخيال العلمي

٣

رجل من القارة المفقودة

د. طالب عمران



Arabic – Language Acquisition

اكتساب اللغة-العربية اللغة

أسماء المعلمين الذين يدرسون الطلبة الأجانب في مرحلة اكتساب اللغة من
الصف العاشر-الصف السادس

رشا اللحام: المعلمة

آلاء شنتف: المعلمة

المعلمة نيفين سماعين

Arabic – Language Acquisition

اكتساب اللغة : اللغة العربية عناوين الوحدة التي سيتمّ دراستها

Phase 4	Phase 3	Phase 2	Phase 1
العمل والحياة	قصص وعبر وحكم	يوميّات مدرسيّة	العودة إلى المدرسة
وظائف القرن الواحد والعشرين	نحو بيئة آمنة	حياتي اليومية	التّعارف
مناصرة الكواكب	رحلات ممتعة	السّياحة في تركيا	حديقة الأطفال
المجتمع الشامل	نشاطات كشفية ورياضية	رحلات ممتعة	سوق المدينة

المعايير

أ- فهم النص الشفهي والمرئي.

- بعد مشاهدة فيديو أو الاستماع لنص القراءة وعرض صورة مناسبة للنص القرائي على الطالب الإجابة عن الأسئلة التي تعكس فهمه لمحتوى النص.

ب- فهم النص الكتابي والمرئي.

- في نهاية المرحلة الأولى: على الطالب قراءة نص من 80-240 كلمة والإجابة عن الأسئلة التي تعكس فهمه لمحتوى النص.
- في نهاية المرحلة الثانية: على الطالب قراءة نص من 240-400 كلمة والإجابة عن الأسئلة التي تعكس فهمه لمحتوى النص.
- في نهاية المرحلة الثالثة: على الطالب قراءة نص من 400-560 كلمة والإجابة عن الأسئلة التي تعكس فهمه لمحتوى النص.
- في نهاية المرحلة الرابعة: على الطالب قراءة نص من 560-720 كلمة والإجابة عن الأسئلة التي تعكس فهمه لمحتوى النص.

ج+د التواصل + استخدام اللغة

- ويتم تقييم الطالب من خلال المحادثة أو الكتابة

• المحادثة:

- على الطالب أن يتحدث من 3-4 دقائق بلغة سليمة عن أحد الموضوعات التي تتعلق في الوحدة.

• الكتابة:

- في نهاية المرحلة الأولى: على الطالب أن يكتب نصا من 60-120 كلمة مراعيًا اللغة السليمة وأدوات الربط وموظفًا المفردات الجديدة التي تعلمها خلال الوحدة.
- في نهاية المرحلة الثانية: على الطالب أن يكتب نصا من 80-140 كلمة مراعيًا اللغة السليمة وأدوات الربط وموظفًا المفردات الجديدة التي تعلمها خلال الوحدة.
- في نهاية المرحلة الثالثة: على الطالب أن يكتب نصا من 100-160 كلمة مراعيًا اللغة السليمة وأدوات الربط وموظفًا المفردات الجديدة التي تعلمها خلال الوحدة.
- في نهاية المرحلة الرابعة: على الطالب أن يكتب نصا من 160-220 كلمة مراعيًا اللغة السليمة وأدوات الربط وموظفًا المفردات الجديدة التي تعلمها خلال الوحدة.

Spanish – Language Acquisition

1st of a two-year cycle

Teachers:

Mrs. Estefanía Cáceres

Mrs. Nahida Mansi

Mr. Ignacio Rodríguez

***"Learning language, learning through language, learning about language"* (Michael Halliday)**

Unit 1: Revision (school and daily routine)

Unit 2: Shopping (clothes, styles, colour, sizes, prices)

Unit 3: Cities (house, neighbourhood, city)

Unit 4: Spanish speaking countries (geography and culture)

Unit 5: Holidays (introduction to the past tense)

"Learning language, learning through language, learning about language" (Michael Halliday)

Assessment:

-criterion A (listening comprehension)

-criterion B (reading comprehension)

-criteria C+D (spoken and written expression)

MYP Physical & Health Education Year 2 (Grade 7)



What are the MYP Physical & Health Education Objectives

- A Knowing and understanding
- B Planning for performance
- C Applying and performing
- D Reflecting and improving performance



In order to fulfil the PHE objectives, we delivered a variety of units



“Health related to fitness / Physical & motor abilities” Unit **Criterion A**

PHE

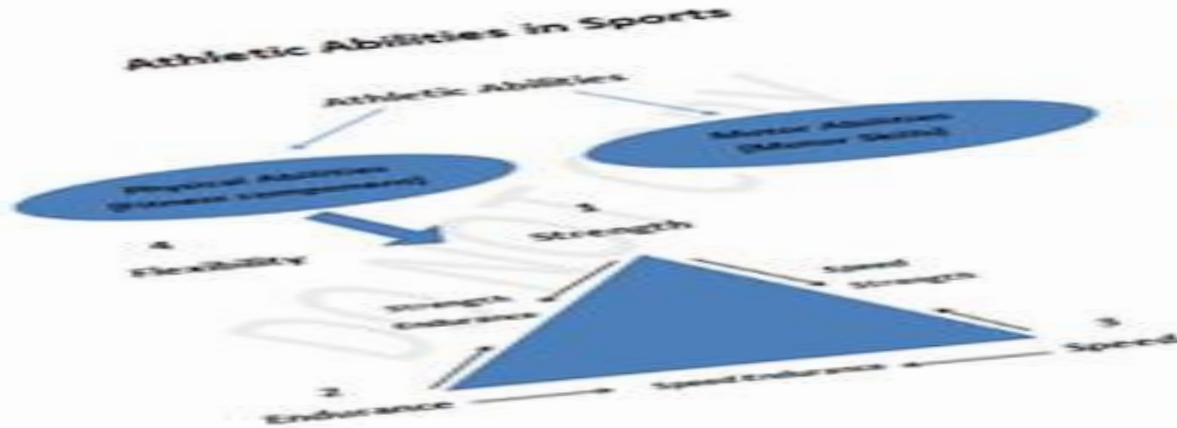

6	24-27
7	28-32

Exploiting the environments / Designing games” Unit

Criteria B & D

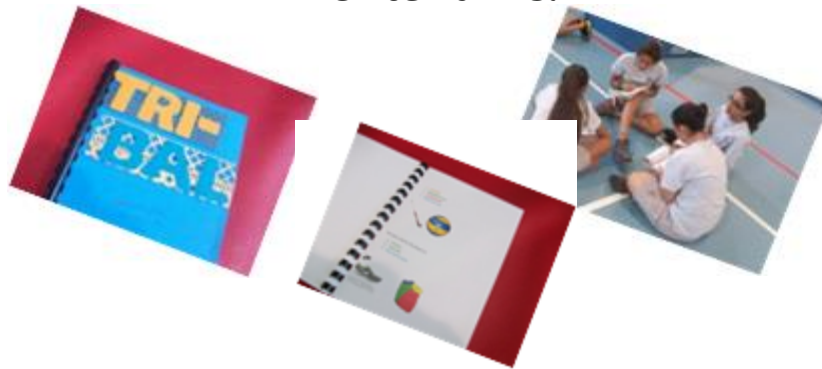

“Ways of communication / Basketball basic skills and some strategies” Unit **Criteria C & D**

The slide features the logo of The International Academy - Amman at the top. Below it, the text reads 'THE INTERNATIONAL ACADEMY - AMMAN' and 'MYP Physical & Health Education'. A central image shows a basketball player in a red jersey jumping to shoot the ball. To the right, under the heading 'Content index', there are two main sections: 'Basketball rules and regulations' and 'Basketball Strategies'. The 'Basketball Strategies' section includes 'Zone Defense' and 'Man to Man Defense'. The word 'Basketball' is written in a large, bold font at the bottom.

Individual responsibilities / Badminton basic skills and some strategies” Unit

Criteria C & D

The slide features the logo of The International Academy - Amman at the top. Below it, the text reads 'THE INTERNATIONAL ACADEMY - AMMAN' and 'MYP Physical & Health Education'. A central image shows a badminton player in a white shirt jumping to hit a shuttlecock. To the right, under the heading 'Content index', there are two main sections: 'General Rules' and 'Service rules in badminton'. The 'Service rules in badminton' section includes 'The steps of executing the forehand service' with three sub-points: 'Step one (preparation position)', 'Step two (executing position)', and 'Step three (follow through position)'. The 'General Rules' section includes 'For single matches'. The word 'Badminton' is written in a large, bold font at the bottom.



The I&S grade 7 team is made up of the following teachers:

- Mrs. Zaina Zananiri I&S A
- Mr. Michael Sullivan I&S E
- Ms. Wesam Wekhyan I&S

Individuals and Societies

Units and key themes for the year



IAS E - Climate and Ecosystems



IAS E – The United Nations



IAS E – Natural Hazards



IAS E – Africa; Empires and Trade



IAS – Arabic units:



1. Early Islam



2. Rightly Guided Caliphs



3. The Umayyad



4. Science and culture during the Umayyad Era

Assessment and other information....

- Assessments
 - A – Knowledge and Understanding – use terminology accurately
 - B – Investigating - formulate research questions and action plans, use appropriate methods to collect information, evaluate the methodology.
 - C – Communicating – communicates information and ideas in a way that is completely appropriate to the audience and purpose
 - D – Thinking Critically – identify, explain and evaluate different perspectives, come to conclusions that show personal engagement.
-
- Reading is key.....more notes will be self-directed, the responsibility is beginning to be placed more with the student.
 - Students can always be learning more about each topic – we encourage this.
 - Use Library resources wherever possible – better quality, saves time, more age appropriate.

Arts Department

- Music: Obeida Madi , Yara Nemer
- Visual Arts: Lubna Al Atari, Lisa Cooreman

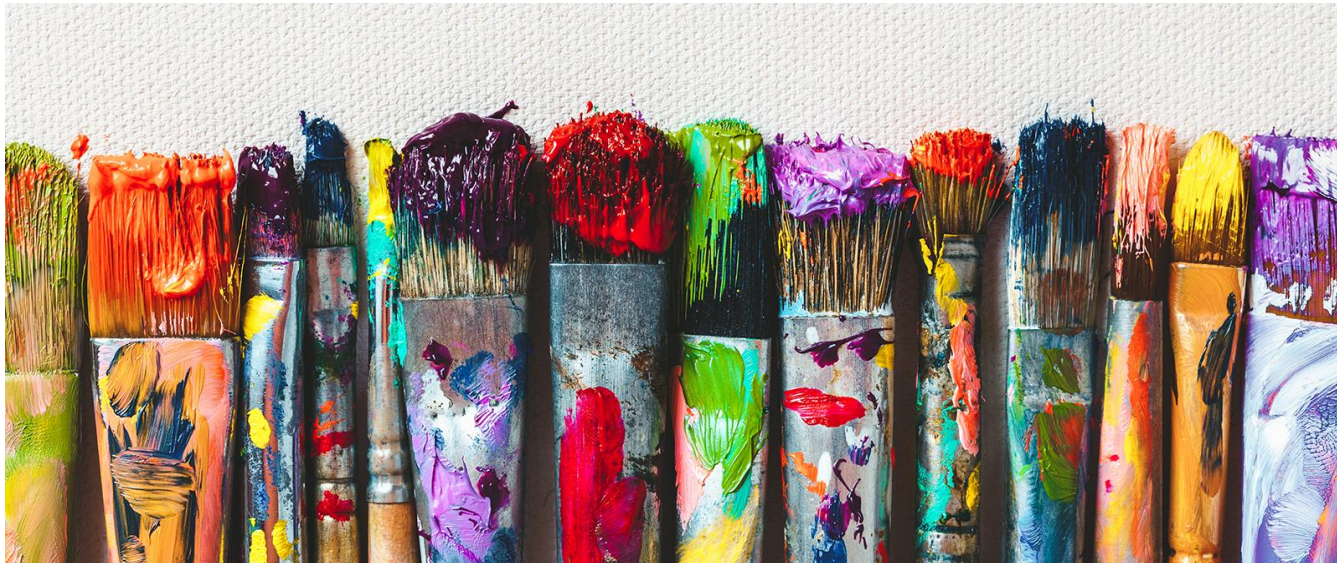

Arts Criteria

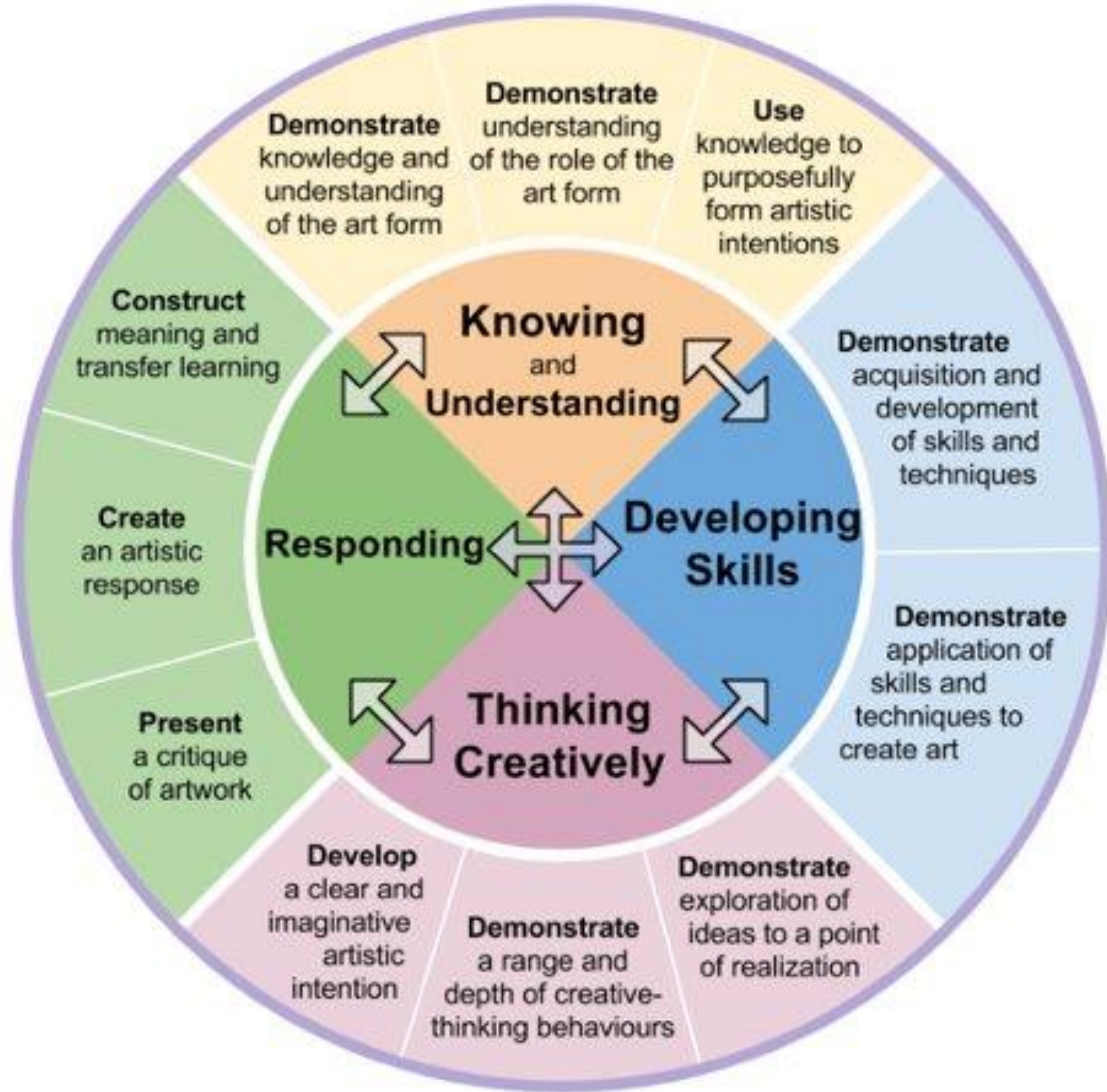

Types of Assessment

Music	Visual Arts
<ul style="list-style-type: none"> • Composing and Performing • Process Journals 	<ul style="list-style-type: none"> • Artist Research • Art Analysis • Studio work

Visual Arts and Music (MYP Year 2)

Grade 7 Visual Arts Unit

- Exploration into impressionism

Grade 7 Music Units

- Unit 1 - Percussion Composition
- Unit 2 - Music Technology and Keyboard Skills



Ms Layal - 7A

Ms Harriet - 7B

Ms Hind - 7C

Ms Storm - 7D

Presenting Grade 7 Mathematics at IAA

"Good mathematics is not about how many answers you know...It's about how you behave when you don't know."

Grade 7 units are :

- Number
- Statistics
- Algebra 1 and 11
- Geometry 1 and 11



MYP Criteria

MATHEMATICS

A: Knowing & understanding

B: Investigating patterns

C: Communicating

D: Applying mathematics in real world contexts



@mathter

Types of Assessments;

Summative

- Written tasks & Investigations

Formative

- Quizzes & Homework

"Science is fun. Science is curiosity. We all have natural curiosity. Science is a process of investigating. It's posing questions and coming up with a method. It's delving in." Sally Ride

Ms. Nemeh -7C, 7D



Ms. Anwaar -7A, 7B

PRESENTING GRADE 7 SCIENCES at IAA

(MYP Year 2)

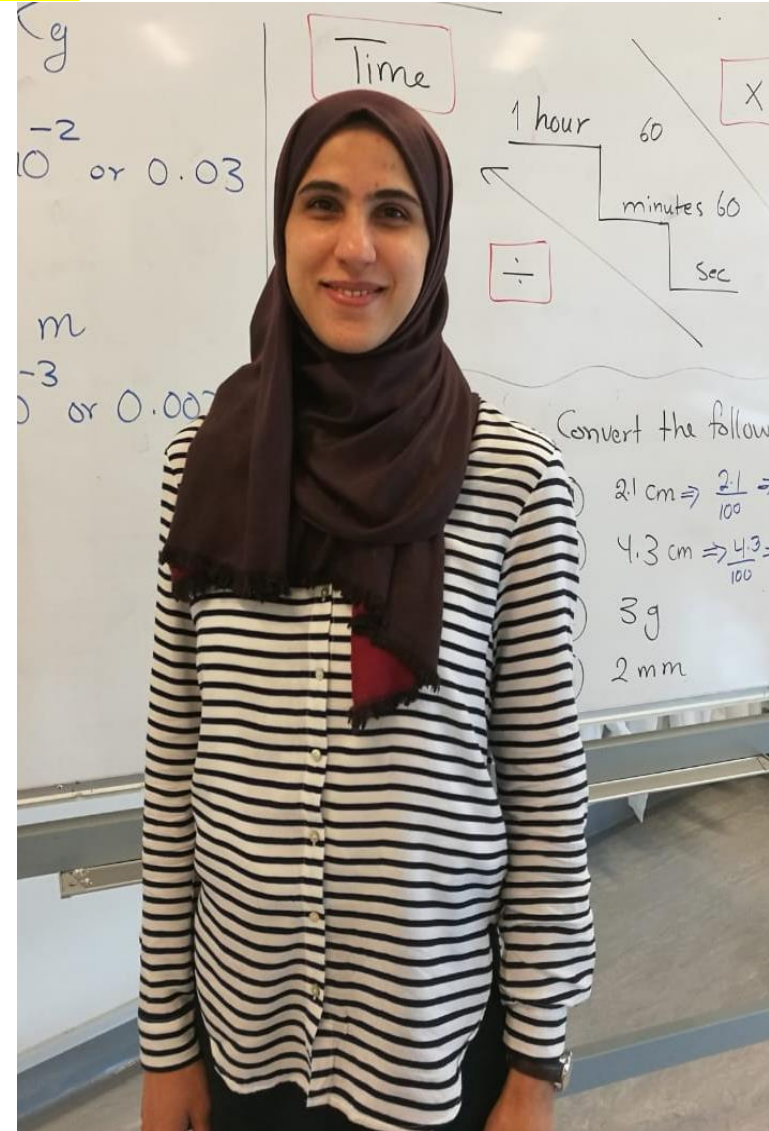

"The greatest enemy of knowledge is not ignorance, it is the illusion of knowledge." Stephen Hawking

Introducing Cells

Recent research into the form and function of cells in biological systems is leading to controversial developments in medicine.

Healthy Body Systems

Our health is dependent on the functioning of our body systems and this is affected by our lifestyles.

Elements and Compounds

Scientists' discoveries have allowed for the development of current theories about the models and forms of matter.

Mixing and Separating

The separation of mixtures based on the form of the individual components can be applied to the process of making water safe to drink.

Useful Energy

Careful consideration of energy movement and transformations allow us to conserve energy in our homes.

Electricity and Magnetism

The quality of our lives has been improved by the creative applications of our knowledge of magnets and electricity.

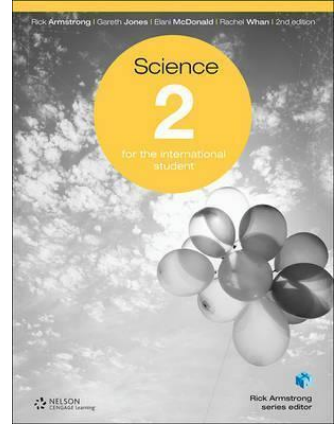

MYP Science Criteria

A: Knowing and understanding

B: Inquiring and designing

C: Processing and evaluating

D: Reflecting on the impact of science

Types of Assessments

End of unit tests

Lab Reports – guided and open-ended investigations

Research projects – presentations, posters, discussions

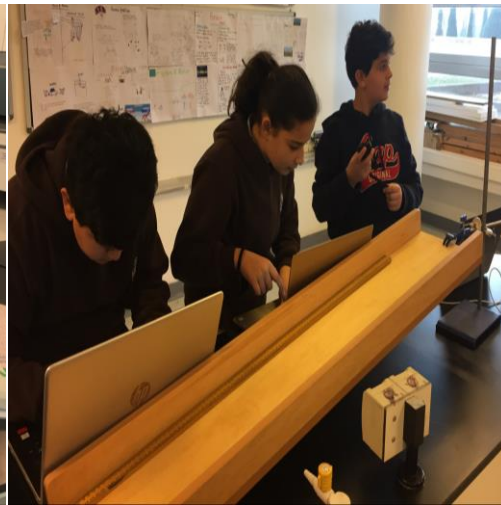

English – Language and Literature

Mr. Richard – 7A &7B

Ms. Laila Ewaiwi 7C & 7D



The Grade 7 Units

This year we will explore 5 units:

- Unit 1: To Chop or Not to Chop (IDU)
- Unit 2: An Investigation into the Gothic Genre
- Unit 3: Media Matters – Understanding Modern Media
- Unit 4: Windows into the Soul (IDU)
- Unit 5: Global and Personal Journeys of Discovery

Assessment Criteria

(A detailed breakdown is available on Moodle)

- Criterion A: Analysing
 - Perceptive identification; thorough explanation; detailed justification; range of examples; accurate terminology.
- Criterion B: Organizing
 - Sophisticated use of structures; effectively organises opinions; coherent and logical ideas; excellent referencing; effective presentation.
- Criterion C: Producing Text
 - High degree of personal engagement; perceptive exploration; awareness of impact on audience; extensive relevant details.
- Criterion D: Using Language
 - Consistently appropriate register; high degree of accuracy; effective communication; varied and appropriate vocabulary.

Design

Your Grade 7 teachers:

- Miss Nour Qasrawi
- Mr. Yaaseen Hoozeer
- Mr. Bader Al Tamimi- DT Technician

MYP Design Cycle



Board game/Super saver (17 weeks)

- Skills taught
- Template available for reference
- Exemplar work posted on Moodle
- Formative feedback given on each strand
- All work is shared and marked using Google Classroom

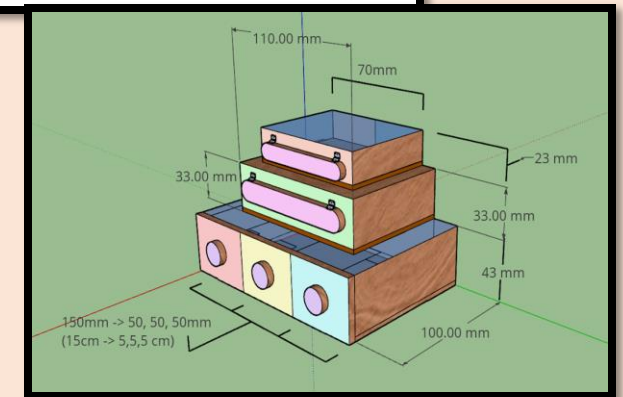
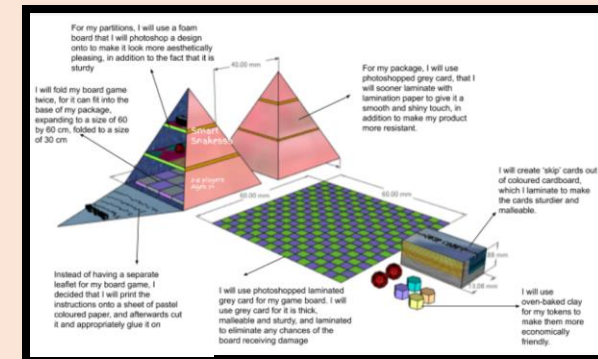

Our expectations

- Weekly homework
- Students to act on feedback provided
- Come to class with the right equipment
- Use class time effectively (office hours)
- Meet deadlines
- Rewards-House points and Student of the month



قسم الدراسات الدينية

الأستاذ كايد مغامس
(رئيس القسم)

الإسلامي الدين : رشا حمام

الدين المسيحي : سهر عرنكي



أهداف مادة التربية الدينية

تعزيز الإيمان في النفوس
ربط الإيمان بالأخلاق والعمل الصالح
تنظيم العلاقة بين العبد وربّه ومع الناس ومع نفسه
احترام الآخر والتعايش معه وعدم الذوبان
من خلال ما يلي
المنهج التقييمات والواجبات
والكتاب المقدس + حفظ القرآن
الفعاليات والمناسبات الدينية
وحملات التبرعات مع الفقراء والأيتام والمحتاجين الأنشطة الخيرية

المادة الدراسية

الدين المسيحي

الوحدة الأولى
الآب ضابط الكل، تتضمن
مفهوم الإيمان ومفهوم الخلق
الوحدة الثانية
الله يكلمنا فهل نستجيب له؟ وتتضمن
مفهوم الكتاب المقدس، العهد الجديد
والعهد القديم، ومفهوم الرموز
والنبوءات

الدين الإسلامي

سورة الفتح، سورة الأنفال، الإسلام والإيمان
والإحسان
قيمة العطاء، وصية الرسول في الاحسان
للبنات
عبد الله بن مسعود، عبد الرحمن بن
عوف، قصة نوح عليه السلام، التخطيط في
حياة الرسول
قضاء الصلاة، صلاة المسبوق